

Ronix[®]

Premium Quality

WINKELSCHLEIFER 230mm 3280

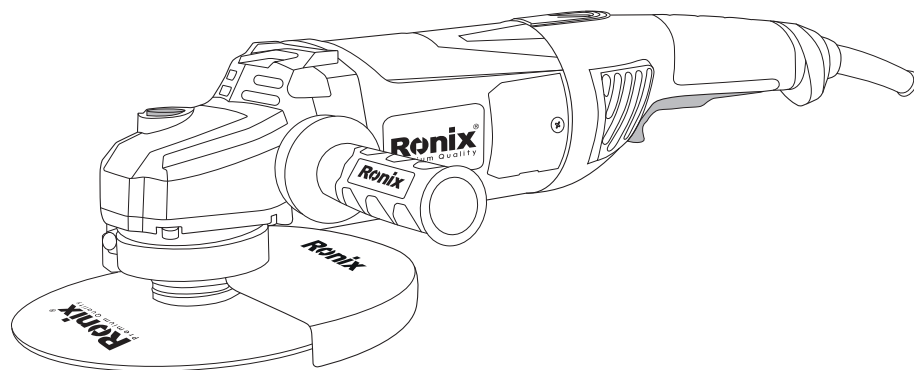

www.ronixtools.com



TECHNISCHE DATEN

Modell	3280
Leistung	2800W
Leerlaufdrehzahl	6600U/min
Spannung	220-240V
Frequenz	50-60Hz
Raddurchmesser	230mm
Spindelgröße	M14
Gewicht	6.5Kg
Enthält	1 paar Kohlebürsten, 1 Radschutz, 1 Schraubenschlüssel, 1 Seitenhandgriff

GERÄTEKOMPONENTEN

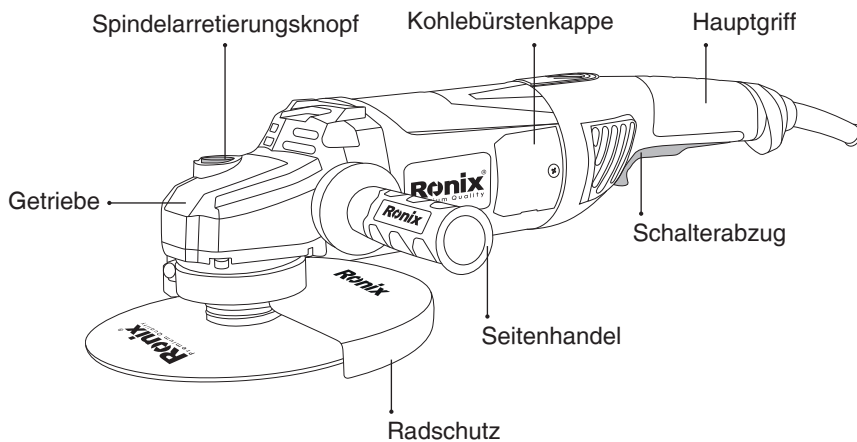

ALLGEMEINE SICHERHEITSHINWEISE FÜR ELEKTROWERKZEUGE

! WARNUNG!

Lesen Sie alle Sicherheitshinweise und Anweisungen. Die Nichtbeachtung der Warnungen und Anweisungen kann zu elektrischem Schlag, Feuer und/oder schweren Verletzungen führen.

Bewahren Sie alle Warnungen und Anweisungen zum späteren Nachschlagen auf.

Der Begriff „Elektrowerkzeug“ in den Warnungen bezieht sich auf Ihr netzbetriebenes (kabelgebundenes) oder akkubetriebenes (kabelloses) Elektrowerkzeug.

SICHERHEIT IM ARBEITSBEREICH

a) Halten Sie Ihren Arbeitsbereich sauber und gut beleuchtet. Unordnung oder dunkle Bereiche führen zu Unfällen.

b) Betreiben Sie Elektrowerkzeuge nicht in explosionsgefährdeten Umgebungen, wie in der Nähe von brennbaren Flüssigkeiten, Gasen oder Staub. Elektrowerkzeuge erzeugen Funken, die den Staub oder die Dämpfe entzünden können.

c) Halten Sie Kinder und Zuschauer fern, während Sie ein Elektrowerkzeug benutzen. Ablenkungen können dazu führen, dass Sie die Kontrolle verlieren.

ELEKTRISCHE SICHERHEIT

a) Stecker von Elektrowerkzeugen müssen in die Steckdose passen. Verändern Sie den Stecker niemals in irgendeiner Weise. Verwenden Sie keine Adapterstecker mit geerdeten Elektrowerkzeugen. Unveränderte Stecker und passende Steckdosen verringern das Risiko eines elektrischen Schlags.

b) Vermeiden Sie Körperkontakt mit geerdeten Oberflächen wie Rohren, Heizkörpern, Herden und Kühlschränken. Es besteht ein erhöhtes Risiko eines elektrischen Schlags, wenn Ihr Körper geerdet ist.

- c) Setzen Sie Elektrowerkzeuge keinem Regen oder nassen Bedingungen aus. Das Eindringen von Wasser in ein Elektrowerkzeug erhöht das Risiko in ein Elektrowerkzeug erhöht das Risiko eines elektrischen Schlags.
- d) Missbrauchen Sie das Kabel nicht. Verwenden Sie das Kabel niemals zum Tragen, Ziehen oder Ausstecken des Elektrowerkzeugs. Halten Sie das Kabel fern von Hitze, Öl, scharfen Kanten oder beweglichen Teilen. Beschädigte oder verhedderte Kabel erhöhen das Risiko eines elektrischen Schlags.
- e) Wenn Sie ein Elektrowerkzeug im Freien verwenden, verwenden Sie ein Verlängerungskabel, das für den Außenbereich geeignet ist. Die Verwendung eines für den Außenbereich geeigneten Kabels verringert das Risiko eines elektrischen Schlags.
- f) Wenn der Betrieb eines Elektrowerkzeugs an einem feuchten Ort unvermeidbar ist, verwenden Sie eine durch einen Fehlerstromschutzschalter (RCD) geschützte Stromversorgung. Die Verwendung eines RCD verringert das Risiko eines elektrischen Schlags.

 **HINWEIS!**

Der Begriff Fehlerstromschutzschalter (RCD) kann durch die Begriffe Fehlerstromschutzschalter (GFCI) oder Fehlerstromschutzschalter (ELCB) ersetzt werden.

PERSÖNLICHE SICHERHEIT

- a) Bleiben Sie aufmerksam, achten Sie darauf, was Sie tun, und verwenden Sie gesunden Menschenverstand, wenn Sie ein Elektrowerkzeug bedienen. Verwenden Sie kein Elektrowerkzeug, wenn Sie müde sind oder unter dem Einfluss von Drogen, Alkohol oder Medikamenten stehen. Ein Moment der Unaufmerksamkeit beim Bedienen von Elektrowerkzeugen kann zu schweren Verletzungen führen.
- b) Verwenden Sie persönliche Schutzausrüstung. Tragen Sie immer einen Augenschutz. Schutzausrüstung wie Staubmaske, rutschfeste

Sicherheitsschuhe, Schutzhelm oder Gehörschutz, die unter den entsprechenden Bedingungen verwendet werden, verringern Verletzungen.

c) Verhindern Sie unbeabsichtigtes Starten. Stellen Sie sicher, dass der Schalter in der Aus-Position ist, bevor Sie ihn an die Stromquelle und oder den Akku anschließen, das Werkzeug aufnehmen oder tragen. Das Tragen von Elektrowerkzeugen mit dem Finger am Schalter oder das Einschalten von Elektrowerkzeugen, die den Schalter eingeschaltet haben, führt zu Unfällen.

d) Entfernen Sie alle Einstellschlüssel oder Schraubenschlüssel, bevor Sie das Elektrowerkzeug einschalten. Ein am rotierenden Teil des Elektrowerkzeugs befestigter Schraubenschlüssel oder Schlüssel kann zu Verletzungen führen.

e) Überstrecken Sie sich nicht. Halten Sie jederzeit einen sicheren Stand und ein gutes Gleichgewicht. Dies ermöglicht eine bessere Kontrolle des Elektrowerkzeugs in unerwarteten Situationen.

f) Ziehen Sie sich angemessen an. Tragen Sie keine lose Kleidung oder Schmuck. Halten Sie Haare, Kleidung und Handschuhe von beweglichen Teilen fern. Lose Kleidung, Schmuck oder langes Haar können sich in beweglichen Teilen verfangen.

g) Wenn Vorrichtungen zum Anschluss von Staubabsaug und sammelanlagen vorhanden sind, stellen Sie sicher, dass diese angeschlossen und ordnungsgemäß verwendet werden. Die Verwendung von Staubsammelanlagen kann staubbedingte Gefahren verringern.

VERWENDUNG UND PFLEGE VON ELEKTROWERKZEUGEN

a) Erzwingen Sie das Elektrowerkzeug nicht. Verwenden Sie das richtige Elektrowerkzeug für Ihre Anwendung. Das richtige Elektrowerkzeug erledigt die Arbeit besser und sicherer mit der Geschwindigkeit, für die es ausgelegt ist.

b) Verwenden Sie das Elektrowerkzeug nicht, wenn der Schalter es nicht ein- und ausschaltet. Jedes Elektrowerkzeug, das nicht mit dem Schalter

gesteuert werden kann, ist gefährlich und muss repariert werden.

c) Trennen Sie den Stecker von der Stromquelle und/oder den Akku vom Elektrowerkzeug, bevor Sie Einstellungen vornehmen, Zubehör wechseln oder Elektrowerkzeuge lagern. Solche vorbeugenden Sicherheitsmaßnahmen verringern das Risiko, dass das Elektrowerkzeug versehentlich gestartet wird.

d) Bewahren Sie unbenutzte Elektrowerkzeuge außerhalb der Reichweite von Kindern auf und lassen Sie Personen, die mit dem Elektrowerkzeug oder diesen Anweisungen nicht vertraut sind, das Elektrowerkzeug nicht bedienen. Elektrowerkzeuge sind in den Händen ungeschulter Benutzer gefährlich.

e) Warten Sie Elektrowerkzeuge. Überprüfen Sie auf Fehlausrichtung oder Verklemmen von beweglichen Teilen, Bruch von Teilen und jede andere Bedingung, die den Betrieb des Elektrowerkzeugs beeinträchtigen kann. Wenn es beschädigt ist, lassen Sie das Elektrowerkzeug vor der Verwendung reparieren. Viele Unfälle werden durch schlecht gewartete Elektrowerkzeuge verursacht.

f) Halten Sie Schneidwerkzeuge scharf und sauber. Gut gewartete Schneidwerkzeuge mit scharfen Schneidkanten neigen weniger dazu, sich zu verklemmen, und sind leichter zu kontrollieren.

g) Verwenden Sie das Elektrowerkzeug, Zubehör und Werkzeugbits usw. gemäß diesen Anweisungen unter Berücksichtigung der Arbeitsbedingungen und der auszuführenden Arbeit. Die Verwendung des Elektrowerkzeugs für andere als die vorgesehenen Anwendungen kann zu gefährlichen Situationen führen.

SPEZIFISCHE SICHERHEITSREGELN

- Verwenden Sie immer den richtigen Schutz mit der Schleifscheibe. Ein Schutz schützt den Bediener vor zerbrochenen Scheibenfragmenten.

- Zubehör muss mindestens für die auf dem Werkzeugwarnschild empfohlene Geschwindigkeit ausgelegt sein. Scheiben und anderes Zubehör, die über der angegebenen Geschwindigkeit laufen, können auseinanderfliegen und Verletzungen verursachen.

- Halten Sie das Werkzeug an isolierten Griffstellen, wenn Sie eine Arbeit ausführen, bei der das Schleifwerkzeug versteckte Kabel oder das eigene Kabel berühren könnte. Der Kontakt mit einem „stromführenden“ Kabel macht die freiliegenden Metallteile des Werkzeugs „stromführend“ und schockt den Bediener.
- Tragen Sie immer eine Schutzbrille oder Schutzbrille. Normale Brillen oder Sonnenbrillen sind KEINE Schutzbrillen.
- Überprüfen Sie die Scheibe vor dem Betrieb sorgfältig auf Risse oder Beschädigungen. Ersetzen Sie rissige oder beschädigte Scheiben sofort. Lassen Sie das Werkzeug (mit Schutz) etwa eine Minute lang im Leerlauf laufen und halten Sie das Werkzeug von anderen Personen fern. Wenn die Scheibe fehlerhaft ist, wird sie sich wahrscheinlich während dieses Tests trennen.
- Achten Sie darauf, die Spindel, die Flansch (insbesondere die Montagefläche) und die Sicherungsmutter nicht zu beschädigen. Schäden an diesen Teilen können zum Bruch der Scheibe führen. Verwenden Sie das Werkzeug NIEMALS mit Holzschneidklingen oder anderen Sägeblättern. Solche Klingen führen bei Verwendung auf einem Schleifer häufig zu Rückschlägen und Kontrollverlust, was zu Verletzungen führen kann.
- Halten Sie das Werkzeug fest.
- Sicherstellen, dass das Kabel frei vom Rad ist. Wickeln Sie das Kabel nicht um Ihren Arm oder Ihr Handgelenk. Wenn die Kontrolle über das Werkzeug verloren geht, kann sich das Kabel um Sie wickeln und Verletzungen verursachen.
- Stellen Sie sicher, dass das Rad das Werkstück nicht berührt, bevor der Schalter eingeschaltet wird.
- Lassen Sie das Werkzeug vor der Verwendung an einem tatsächlichen Werkstück eine Weile laufen. Achten Sie auf Vibrationen oder Wackeln, die auf eine schlechte Installation oder ein schlecht ausbalanciertes Rad hinweisen könnten.
- Verwenden Sie die angegebene Oberfläche des Rades zum Schleifen.
- Achten Sie auf fliegende Funken. Halten Sie das Werkzeug so, dass die

Funken von Ihnen und anderen Personen oder brennbaren Materialien wegfliegen.

- Berühren Sie das Werkstück nicht unmittelbar nach dem Betrieb; es kann extrem heiß sein und Ihre Haut verbrennen.

REINIGUNG UND WARTUNG

GEFÄHRLICHE NETZSPANNUNG!

Gefahr eines elektrischen Schlags!

Vor der Reinigung immer den Stecker aus der Steckdose ziehen. Entfernen Sie Staub und Schmutz mit einem leicht mit Reinigungsmittellösung angefeuchteten Tuch. Achten Sie darauf, dass kein Wasser in die Maschine gelangt.

- Reinigen Sie die Lüftungsschlitze mit einer Bürste.
- Das Werkzeug ist dauerhaft geschmiert und erfordert kein Ölen. Nur gebrauchte Kohlebürsten müssen gelegentlich durch neue Bürsten ersetzt werden.

Ronix®

Premium Quality

ANGLE GRINDER 230 mm 3280

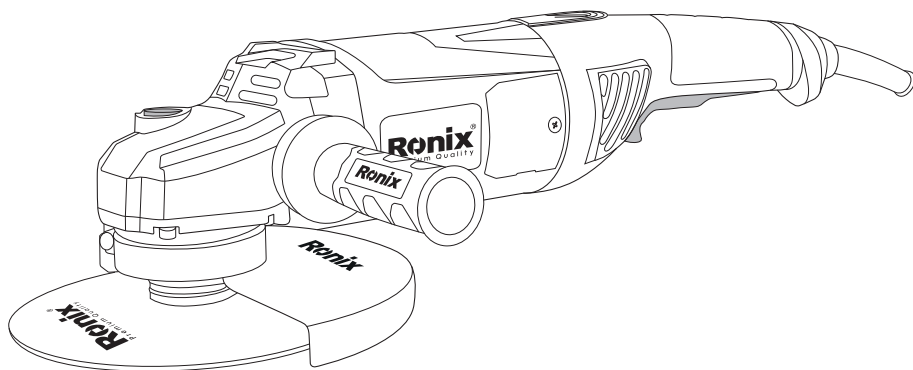

TECHNICAL SPECIFICATION

Model	3280
Power	2800W
No-load Speed	6600RPM
Voltage	220-240V
Frequency	50-60Hz
Wheel Diameter	230mm
Spindle Size	M14
Weight	6.5Kg
Includes	1set carbon brush ,1 pc wheel guard ,1pc spanner , 1 pc side handle

PART LIST

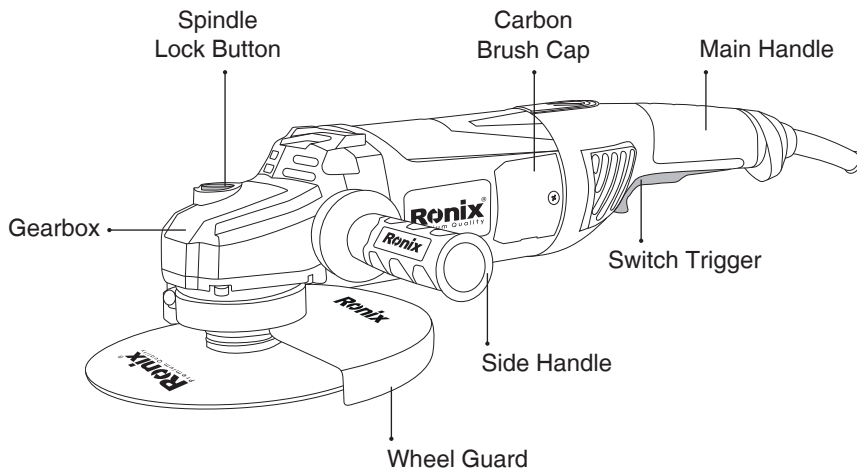

GENERAL POWER TOOL SAFETY WARNINGS

WARNING!

Read all safety warnings and all instructions. Failure to follow the warnings and instructions may result in electric shock, fire and/or serious injury.

Save all warnings and instructions for future reference.

The term “power tool” in the warnings refers to your mains-operated (corded) power tool or battery-operated (cordless) power tool.

WORK AREA SAFETY

- a) Keep work area clean and well lit. Cluttered or dark areas invite accidents.
- b) Do not operate power tools in explosive atmospheres, such as in the presence of flammable liquids, gases or dust. Power tools create sparks which may ignite the dust or fumes.
- c) Keep children and bystanders away while operating a power tool. Distractions can cause you to lose control.

ELECTRICAL SAFETY

- a) Power tool plugs must match the outlet. Never modify the plug in any way. Do not use any adapter plugs with earthed (grounded) power tools. Unmodified plugs and matching outlets will reduce risk of electric shock.
- b) Avoid body contact with earthed or grounded surfaces, such as pipes, radiators, ranges and refrigerators. There is an increased risk of electric shock if your body is earthed or grounded.
- c) Do not expose power tools to rain or wet conditions. Water entering a power tool will increase the risk of electric shock.
- d) Do not abuse the cord. Never use the cord for carrying, pulling or unplugging the power tool. Keep cord away from heat, oil, sharp edges or moving parts. Damaged or entangled cords increase the risk of electric shock.
- e) When operating a power tool outdoors, use an extension cord suitable for outdoor use. Use of a cord suitable for outdoor use reduces the risk

of electric shock.

f) If operating a power tool in a damp location is unavoidable, use a residual current device (RCD) protected supply. Use of an RCD reduces the risk of electric shock.

! NOTE!

The term residual current device (RCD) may be replaced by the term ground fault circuit Interrupter (GFCI) or earth leakage circuit breaker (ELCB).

PERSONAL SAFETY

a) Stay alert, watch what you are doing and use common sense when operating a power tool. Do not use a power tool while you are tired or under the influence of drugs, alcohol or medication. A moment of inattention while operating power tools may result in serious personal injury.

b) Use personal protective equipment. Always wear eye protection. Protective equipment such as dust mask, non-skid safety shoes, hard hat, or hearing protection used for appropriate conditions will reduce personal injuries.

c) Prevent unintentional starting. Ensure the switch is in the off-position before connecting to power source and/or battery pack, picking up or carrying the tool.

Carrying power tools with your finger on the switch or energizing power tools that have the switch on invites accidents.

d) Remove any adjusting key or wrench before turning the power tool on. A wrench or a key left attached to a rotating part of the power tool may result in personal injury.

e) Do not overreach. Keep proper footing and balance at all times. This enables better control of the power tool in unexpected situations.

f) Dress properly. Do not wear loose clothing or jewelry. Keep your hair, clothing and gloves away from moving parts. Loose clothes, jewelry or long hair can be caught in moving parts.

g) If devices are provided for the connection of dust extraction and collection facilities, ensure these are connected and properly used. Use of dust collection can reduce dust-related hazards.

POWER TOOL USE AND CARE

a) Do not force the power tool. Use the correct power tool for your application. The correct power tool will do the job better and safer at the rate for which it was designed.

b) Do not use the power tool if the switch does not turn it on and off. Any power tool that cannot be controlled with the switch is dangerous and must be repaired.

c) Disconnect the plug from the power source and/or the battery pack from the power tool before making any adjustments, changing accessories, or storing power tools. Such preventive safety measures reduce the risk of starting the power tool accidentally.

d) Store idle power tools out of the reach of children and do not allow persons unfamiliar with the power tool or these instructions to operate the power tool. Power tools are dangerous in the hands of untrained users.

e) Maintain power tools. Check for misalignment or binding of moving parts, breakage of parts and any other condition that may affect the power tools operation. If damaged, have the power tool repaired before use. Many accidents are caused by poorly maintained power tools.

f) Keep cutting tools sharp and clean. Properly maintained cutting tools with sharp cutting edges are less likely to bind and are easier to control.

g) Use the power tool, accessories and tool bits etc. in accordance with these instructions, considering the working conditions and the work to be performed. Use of the power tool for operations different from those intended could result in a hazardous situation.

SPECIFIC SAFETY RULES

- Always use proper guard with grinding wheel. A guard protects operator from broken wheel fragments.

- Accessories must be rated for at least the speed recommended on the tool warning label. Wheels and other accessories running over rated speed can fly apart and cause injury.
- Hold tool by insulated gripping surfaces when performing an operation where the grinding tool may contact hidden wiring or its own cord. Contact with a “live” wire will make exposed metal parts of the tool “live” and shock the operator.
- Always use safety glasses or goggles. Ordinary eye or sun glasses are NOT safety glasses.
- Check the wheel carefully for cracks or damage before operation. Replace cracked or damaged wheel immediately. Run the tool (with guard) at no load for about a minute, holding tool away from others. If wheel is flawed, it will likely separate during this test.
- Be careful not to damage the spindle, the flange (especially installing surface) and the lock nut. Damage to these parts could result in wheel breakage.
- NEVER use tool with wood cutting blades or other saw blades. Such blades when used on a grinder frequently kick and cause loss of control leading to personal injury.
- Hold the tool firmly.
- Make sure cord is clear of wheel. Do not wrap cord around your arm or wrist. If control of tool is lost, cord may become wrapped around you and cause personal injury.
- Make sure the wheel is not contacting the work piece before the switch is turned on.
- Before using the tool on an actual workpiece, let it run for a while. Watch for vibration or wobbling that could indicate poor installation or a poorly balanced wheel.
- Use the specified surface of the wheel to perform the grinding.
- Watch out for flying sparks. Hold the tool so that sparks fly away from you and other persons or flammable materials.
- Do not touch the work piece immediately after operation; it may be extremely hot and could burn your skin.

PREPARATION FOR USE

INSTALLING AUXILIARY HANDLE

- Screw the side grip securely on the position of the tool as shown in the figure.

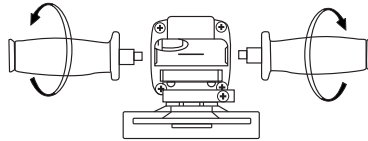

ASSEMBLY THE PROTECTIVE GUARD

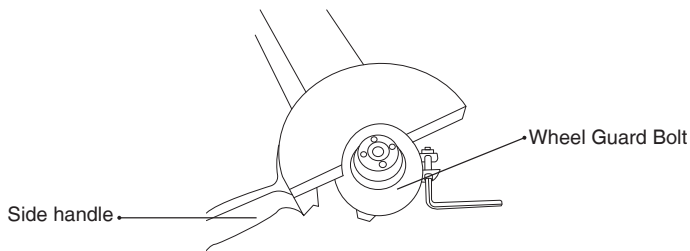

⚠ WARNING!

Prior to assembly and adjustment always switch off the grinder and pull out the power plug from the mains socket.

Use a hex key driver to loosen the Hex Screw and move the protective guard to the desired position and secure it firmly.

The protective guard must be positioned to protect the user if the disc shatters during use.

Check that the spindle lock button is not locked and the spindle can freely rotate.

Switch the grinder on using the ON/OFF switch and let it run for 30 seconds to check that it is working correctly and that there are no abnormal vibrations. Stop the grinder immediately if heavy vibration occurs, and investigate the cause.

REPLACING THE GRINDING DISC

⚠ DANGER OF INJURY!

Beware a disc which has been used may be very hot!

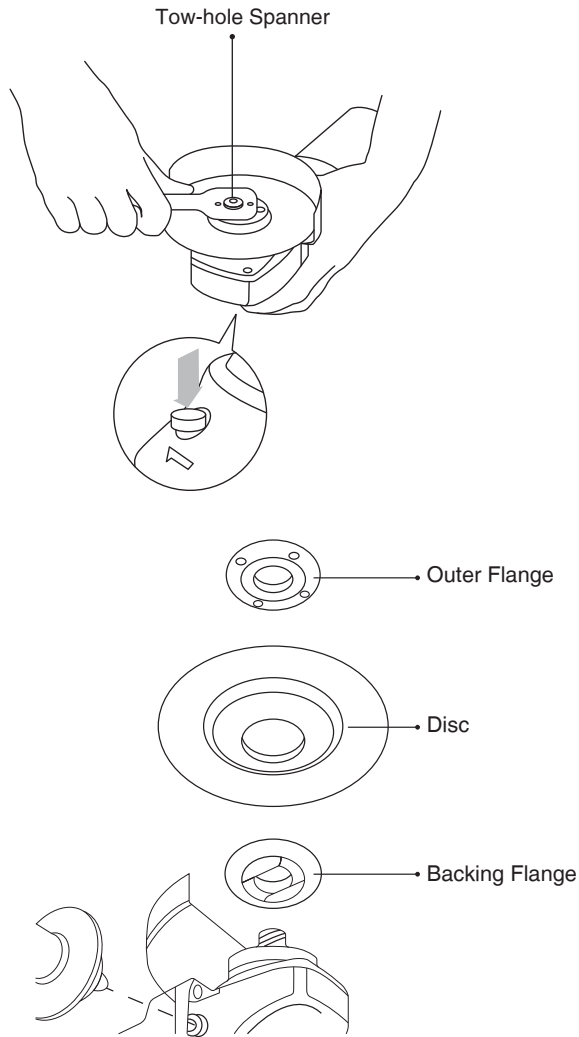

Pull out the power plug from the mains socket.

Depress and hold down the spindle lock button to secure the spindle.

Turn the output spindle until it locks. Remove the outer flange and backing flange by using the two-hole spanner provided.

Fit the desired disc on the spindle and replace the outer flange and backing flange. Release the spindle lock.

! IMPORTANT:

Only ever press the spindle lock button when the motor and grinder's output spindle are at a standstill!

For cutting up to approx. 3mm thick, screw on the outer flange with the flat side facing the grinding or cutting.

Flange arrangement when using a depressed-center grinding disc.

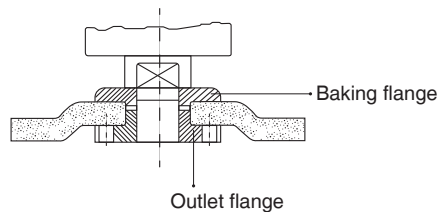

Flange arrangement when using a depressed-center cutting wheel.

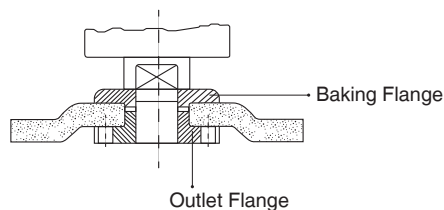

Flange arrangement when using a straight cutting wheel.

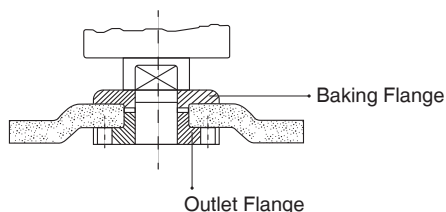

SWITCHING ON / OFF

! ATTENTION!

Before working with the angle grinder, check that the voltage shown on the machine's model plate is the same as the mains voltage being used. Before engage the ON/OFF switch button check that the grinding disc is properly fitted and run smoothly, and the outer flange is well tightened.

CONNECT THE PLUG TO THE POWER SUPPLY

SWITCHING ON

Switch the angle grinder on by depress the rear position of the ON/OFF switch button as the arrows on the show and pushing the switch button forward and lock onto the "ON" position.

SWITCHING OFF

Depress the rear position of the ON/OFF switch button it returns automatically to the "OFF" position and the tool turns off. Do not let go of grinder until it has stopped running.

! WARNING:

The wheel continues to rotate after the tool is switched off.

HANDLE ROTATION

To adjusting handle rotation to desired position, press handle button then rotate handle to left and right.

It can rotate between (± 90 degree) to meet the perfect position of left hand or right hand user and make working easier.

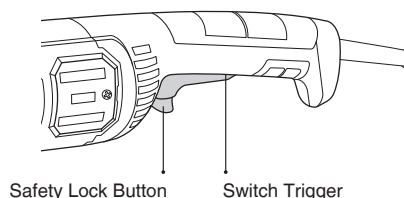

USE GRINDING

Hold the handle and auxiliary handle firmly and switch on. Avoid blocking the ventilation slots with your hand, as this may cause the grinder to overheat. Let the disc reach full speed.

Apply the grinder to the item. Maximum effect is achieved when the grinder is held at an angle of 15-30° in relation to the item. Move the grinder gently along the item. Give the grinder time to work. It is rarely necessary to press the disc hard against the surface to be worked.

Sparks can occur in the motor compartment during use. This is normal and does not mean the grinder is defective.

Switch off the grinder after use.

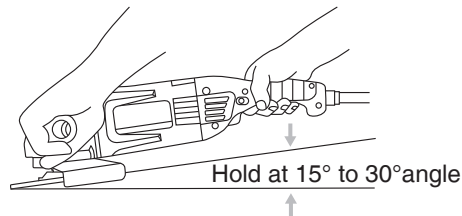

GREAT DANGER OF INJURY!

SPLITTING

Splinters of splitting disc may be ejected at a very high speed.

- Do not apply any side pressure to the wheel, as the cutting wheel can jam and burst.

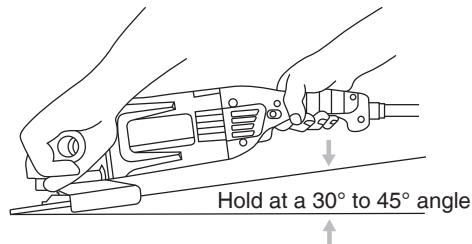

- 1- Fit the splitting disc.
- 2- Switch the tool on and run it first without load.

- 3- Hold the motor block at an angle between 30° and 45° to the workpiece.
4. Guide the disc slowly and evenly along the planned line of cut.

CLEANING AND MAINTENANCE

DANGEROUS MAINS VOLTAGE!

Danger of electric shock!

Before cleaning, always remove the plug from the mains socket.

Remove dust and dirt with a cloth slightly dampened with detergent solution. In doing so, ensure that no water gets into the machine.

- Clean ventilation slits with a brush.
- The tool is permanently lubricated and does not require oiling. Only used carbon brushes need occasional replacement by new brushes.

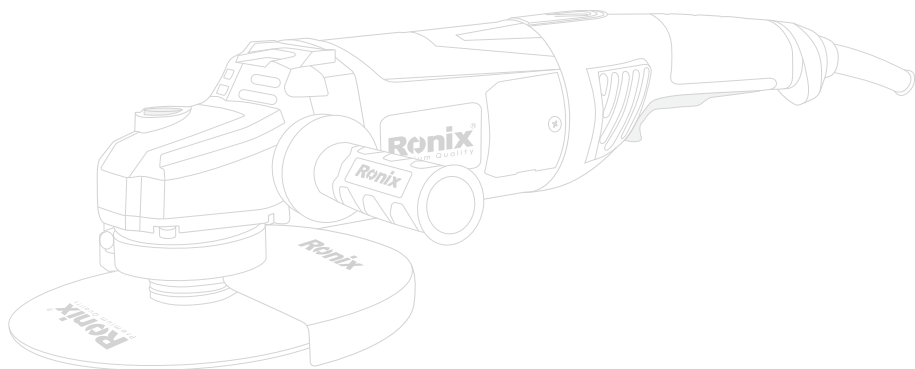





www.ronixtools.com