

Ronix[®]
Premium Quality

**ABBRUCHHAMMER
2816L**

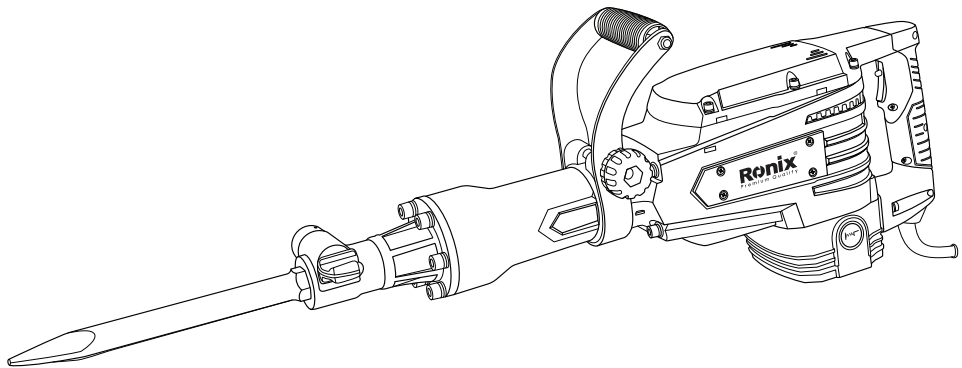

www.ronixtools.com



SPECIFICATIONS

Modell	2816L
Nennspannung / frequenz	220-240V~50/60Hz
Nennleistung	1600W
Schläge pro Minute	1500min-1
Schlagenergie	46J
Werkzeugaufnahme	HEX30

WERKZEUGTEILE

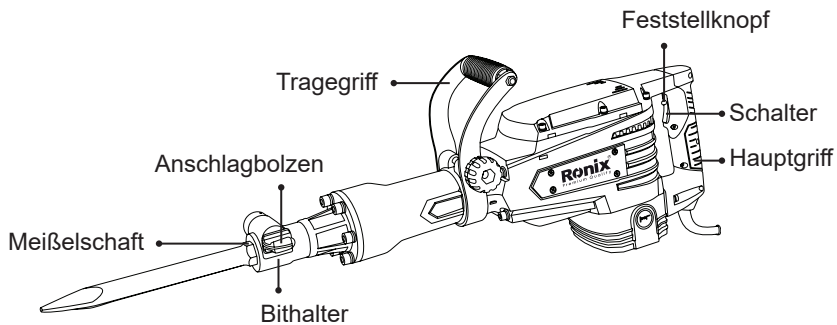

ALLGEMEINE SICHERHEITSHINWEISE FÜR ELEKTROWERKZEUGE

! WARNUNG!

Lesen Sie alle Sicherheitshinweise und Anweisungen. Das Nichtbeachten der Warnungen und Anweisungen kann zu elektrischem Schlag, Feuer und/oder schweren Verletzungen führen. Bewahren Sie alle Warnungen und Anweisungen für die Zukunft auf. Der Begriff „Elektrowerkzeug“ in den Warnungen bezieht sich auf Ihr netzbetriebenes (mit Kabel) Elektrowerkzeug oder akkubetriebenes (kabelloses) Elektrowerkzeug.

SICHERHEIT AM ARBEITSPLATZ

- a) Halten Sie den Arbeitsbereich sauber und gut beleuchtet. Unordnung und dunkle Bereiche laden zu Unfällen ein.
- b) Betreiben Sie Elektrowerkzeuge nicht in explosiven Atmosphären, wie in Gegenwart von brennbaren Flüssigkeiten, Gasen oder Staub. Elektrowerkzeuge erzeugen Funken, die den Staub oder die Dämpfe entzünden können.
- C) Halten Sie Kinder und Umstehende fern, während Sie ein Elektrowerkzeug bedienen. Ablenkungen können dazu führen, dass Sie die Kontrolle verlieren.

ELEKTRISCHE SICHERHEIT

- a) Die Stecker des Elektrowerkzeugs müssen zur Steckdose passen. Verändern Sie den Stecker niemals in irgendeiner Weise. Verwenden Sie keine Adapterstecker mit geerdeten Elektrowerkzeugen. Unveränderte Stecker und passende Steckdosen verringern das Risiko eines elektrischen Schlages.
- b) Vermeiden Sie Körperkontakt mit geerdeten Oberflächen wie Rohren, Heizkörpern, Herden und Kühlschränken. Es besteht ein erhöhtes Risiko eines elektrischen Schlages, wenn Ihr Körper geerdet ist.
- c) Setzen Sie Elektrowerkzeuge nicht Regen oder nassen Bedingungen aus. Wasser, das in ein Elektrowerkzeug eindringt, erhöht das Risiko eines elektrischen Schlages.
- D) Missbrauchen Sie das Kabel nicht. Verwenden Sie das Kabel niemals zum Tragen, Ziehen oder Ausstecken des Elektrowerkzeugs. Halten Sie das Kabel fern von Hitze, Öl, scharfen Kanten oder beweglichen Teilen. Beschädigte oder verwickelte Kabel erhöhen das Risiko eines elektrischen Schlages.
- e) Wenn Sie ein Elektrowerkzeug im Freien betreiben, verwenden Sie ein für den Außenbereich geeignetes Verlängerungskabel. Die Verwendung eines für den Außenbereich geeigneten Kabels verringert das Risiko eines elektrischen Schlages.

F) Wenn der Betrieb eines Elektrowerkzeugs an einem feuchten Ort unvermeidlich ist, verwenden Sie eine mit einem Fehlerstromschutzschalter (RCD) geschützte Stromversorgung. Die Verwendung eines RCD verringert das Risiko eines elektrischen Schlages.

PERSÖNLICHE SICHERHEIT

a) Bleiben Sie wachsam, achten Sie darauf, was Sie tun, und verwenden Sie den gesunden Menschenverstand beim Bedienen eines Elektrowerkzeugs.

Verwenden Sie ein Elektrowerkzeug nicht, wenn Sie müde sind oder unter dem Einfluss von Drogen, Alkohol oder Medikamenten stehen. Ein Moment der Unachtsamkeit beim Bedienen von Elektrowerkzeugen kann zu schweren persönlichen Verletzungen führen.

b) Verwenden Sie Sicherheitsausrüstung. Tragen Sie immer Augenschutz.

Sicherheitsausrüstung wie Staubmaske, rutschfeste Sicherheitsschuhe, Schutzhelm oder Gehörschutz, die für entsprechende Bedingungen verwendet wird, verringert persönliche Verletzungen.

c) Vermeiden Sie unbeabsichtigtes Starten. Stellen Sie sicher, dass der Schalter vor dem Einstecken in der Aus-Position ist. Das Tragen von Elektrowerkzeugen mit dem Finger am Schalter oder das Einstecken von Elektrowerkzeugen, die den Schalter eingeschaltet haben, lädt zu Unfällen ein.

d) Entfernen Sie vor dem Einschalten des Elektrowerkzeugs alle Einstellschlüssel oder Schraubenschlüssel. Ein an einem rotierenden Teil des Elektrowerkzeugs befestigter Schlüssel oder Schraubenschlüssel kann zu persönlichen Verletzungen führen.

e) Überdehnen Sie sich nicht. Halten Sie jederzeit einen ordnungsgemäßen Stand und Gleichgewicht. Dies ermöglicht eine bessere Kontrolle des Elektrowerkzeugs in unerwarteten Situationen.

f) Kleiden Sie sich angemessen. Tragen Sie keine lockere Kleidung oder Schmuck. Halten Sie Ihre Haare, Kleidung und Handschuhe von

beweglichen Teilen fern. Lockere Kleidung, Schmuck oder lange Haare können in bewegliche Teile geraten.

g) Wenn Vorrichtungen für den Anschluss von Staubabsaugungs und Sammeleinrichtungen vorgesehen sind, stellen Sie sicher, dass diese angeschlossen und ordnungsgemäß verwendet werden. Die Verwendung dieser Geräte kann staubbedingte Gefahren verringern.

GEBRAUCH UND PFLEGE VON ELEKTROWERKZEUGEN

a) Zwingen Sie das Elektrowerkzeug nicht. Verwenden Sie das richtige Elektrowerkzeug für Ihre Anwendung. Das richtige Elektrowerkzeug erledigt die Arbeit besser und sicherer bei der Geschwindigkeit, für die es ausgelegt wurde.

b) Verwenden Sie das Elektrowerkzeug nicht, wenn der Schalter es nicht ein- und ausschaltet. Jedes Elektrowerkzeug, das nicht mit dem Schalter gesteuert werden kann, ist gefährlich und muss repariert werden.

c) Ziehen Sie den Stecker aus der Stromquelle, bevor Sie Einstellungen vornehmen, Zubehör wechseln oder Elektrowerkzeuge lagern. Solche vorbeugenden Sicherheitsmaßnahmen verringern das Risiko, das Elektrowerkzeug versehentlich zu starten.

d) Bewahren Sie unbenutzte Elektrowerkzeuge außerhalb der Reichweite von Kindern auf und lassen Sie keine Personen, die mit dem Elektrowerkzeug oder diesen Anweisungen nicht vertraut sind, das Elektrowerkzeug bedienen. Elektrowerkzeuge sind in den Händen ungeübter Benutzer gefährlich.

e) Warten Sie Elektrowerkzeuge. Überprüfen Sie auf Fehlausrichtungen oder Bindungen von beweglichen Teilen, Bruch von Teilen und jede andere Bedingung, die den Betrieb der Elektrowerkzeuge beeinflussen kann. Wenn beschädigt, lassen Sie das Elektrowerkzeug vor der Verwendung reparieren. Viele Unfälle werden durch schlecht gewartete Elektrowerkzeuge verursacht.

f) Halten Sie Schneidwerkzeuge scharf und sauber. Richtig gewartete Schneidwerkzeuge mit scharfen Schneidkanten neigen weniger dazu, sich zu verfangen und sind leichter zu kontrollieren.

g) Verwenden Sie das Elektrowerkzeug, Zubehör und Werkzeuteile usw. gemäß diesen Anweisungen und auf die Art und Weise, die für die jeweilige Art von Elektrowerkzeug vorgesehen ist, unter Berücksichtigung der Arbeitsbedingungen und der zu verrichtenden Arbeit. Die Verwendung des Elektrowerkzeugs für andere als die vorgesehenen Operationen könnte zu einer gefährlichen Situation führen.

SERVICE

Lassen Sie Ihr Elektrowerkzeug von einer qualifizierten Fachkraft warten und verwenden Sie nur originale Ersatzteile. Dies gewährleistet die Sicherheit des Elektrowerkzeugs.

SICHERHEITSVORSCHRIFTEN

- 1) Der Arbeitsbereich soll ordentlich sein, auch das Betriebsfeld erfordert eine ordentliche Umgebung; ausreichende Beleuchtung; unordentliche oder verstreute Dinge können gefährlich sein.
- 2) Der Bediener soll angemessene Kleidung tragen, um mögliche persönliche Verletzungen zu vermeiden, die durch das Verfangen in den rotierenden Teilen der Maschine verursacht werden können. Es wird empfohlen, bei Außenarbeiten, Isolationsschuhe zu tragen.
- 3) Konzentrieren Sie sich auf die Bedienung, halten Sie das Gleichgewicht Ihres Körpers und halten Sie den Griff mit beiden Händen, um ein mögliches Springen der Maschine während der Nutzarbeit zu verhindern und die Betriebswirkung zu beeinträchtigen.
- 4) Lassen Sie andere Personen nicht an die Bedienung heran; unbefugter Zugang ist auf der Baustelle außer dem Bedienungspersonal nicht gestattet.
- 5) Bei der Befestigungsarbeit, wenn es anwendbar ist, auf der Oberfläche von beweglichen Teilen genutzt zu werden, soll das Werkzeug befestigt werden.
- 6) Vermeiden Sie die Durchführung der Operation auf Wasser und Öloberflächen oder auf mit Drahtkabeln ausgestatteten Standorten. Beschädigen Sie das Drahtkabel nicht und vermeiden Sie, dass Wasser oder Öl in elektrische Geräte des Motors oder Schalters usw. eindringen.

- 7) Nicht in folgenden Bereichen verwenden: Es ist verboten, in besonderen Umständen von feuchter Hitze, Schnee, explosiven oder korrosiven Gasbereichen zu verwenden.
- 8) Verwenden Sie den Stecker korrekt; tauschen Sie den Stecker nicht willkürlich aus; stecken Sie den Stecker, der direkt mit dem blanken Leiter verbunden ist, nicht in die Steckdose.
- 9) Verbinden Sie das Netzkabel nicht willkürlich; es ist verboten, die Länge des Netzkabels willkürlich zu verbinden oder zu tauschen; bewegen Sie das Gerät nicht, indem Sie am Netzkabel ziehen; berühren Sie das Netzkabel nicht mit der Stromquelle und Ölmaterialien, um das Phänomen der Kabelabnutzung und Scherbrüche zu verhindern.
- 10) Den Stecker umgehend trennen; den Stecker trennen, falls die Maschine im Leerlauf ist oder das Schneidwerkzeug und die Komponenten ausgetauscht werden, um einen elektrischen Schlag zu verhindern.

BETRIEB UND WARTUNG

- 1) Meißel und Bohrer können versehentlich aus der Maschine geschleudert werden und schwere Verletzungen verursachen:
- 2) Überprüfen Sie vor Arbeitsbeginn immer, ob der Meißel oder Bohrer richtig im Bohrfutter eingespannt ist.
- 3) Untersuchen Sie das Bohrfutter regelmäßig auf Verschleiß- oder Beschädigungsanzeichen.
- 4) Starten Sie niemals ein Hammerwerkzeug, bevor es gegen ein Werkstück (Wand, Decke usw.) gedrückt wird.
- 5) Wenn Sie fertig sind, ziehen Sie den Hammerbohrer vom Stromnetz ab und entfernen Sie den Meißel oder Bohrer aus der Maschine.
- 6) Trennen Sie den Hammerbohrer immer vom Stromnetz, bevor Sie einen Meißel oder Bohrer wechseln.
- 7) Schützen Sie Ihre Augen und andere Arbeiter vor umherfliegenden Partikeln und Splintern. Tragen Sie einen Augenschutz!
- 8) Tragen Sie Arbeitshandschuhe, um Finger vor Prellungen und Schürf-

wunden zu schützen.

9) Vibrationen können den Hand-Arm-Bereich verletzen. Halten Sie die Exposition gegenüber Vibrationen so kurz wie möglich.

10) Führen Sie das Netzkabel immer rückwärts vom Gerät weg.

11) Lagern Sie das Gerät so, dass es für Kinder unzugänglich ist.

12) Halten Sie das Gerät bei der Arbeit immer mit beiden Händen und sorgen Sie für eine stabile Standposition.

WARTUNG

- Ziehen Sie den Netzstecker aus der Steckdose, bevor Sie Arbeiten am Gerät durchführen.

- Halten Sie Ihr Gerät jederzeit sauber.

- Verwenden Sie niemals ätzende Mittel, um die Kunststoffteile zu reinigen.

- Verwenden Sie am Ende Ihrer Arbeit Druckluft (max. 3 bar), um die Lüftungsschlitze von Staubablagerungen zu reinigen.

- Überprüfen Sie die Kohlebürsten regelmäßig (schmutzige oder abgenutzte Kohlebürsten führen zu übermäßigem Funkenflug und Geschwindigkeitsfehlern) und lassen Sie sie von einem autorisierten Fachmann oder einer Kundendienstorganisation ersetzen. (zwei Paar Kohlebürsten sollen gleichzeitig ersetzt werden).

RECYCLING



BEDEUTUNG DES DURCHGESTRICHE- MÜLLTONNENSYMBOLS

Entsorgen Sie elektrische Geräte nicht als unsortierten kommunalen Abfall, verwenden Sie separate Sammeleinrichtungen. Kontaktieren Sie Ihre lokale Regierung für Informationen über die verfügbaren Sammelsysteme. Wenn elektrische Geräte auf Deponien oder Müllhalden entsorgt werden, können gefährliche Stoffe in das Grundwasser und in die Nahrungskette gelangen, was Ihre Gesundheit und Ihr Wohlbefinden schädigt.

Ronix[®]
Premium Quality

DEMOLITION HAMMER
2816L

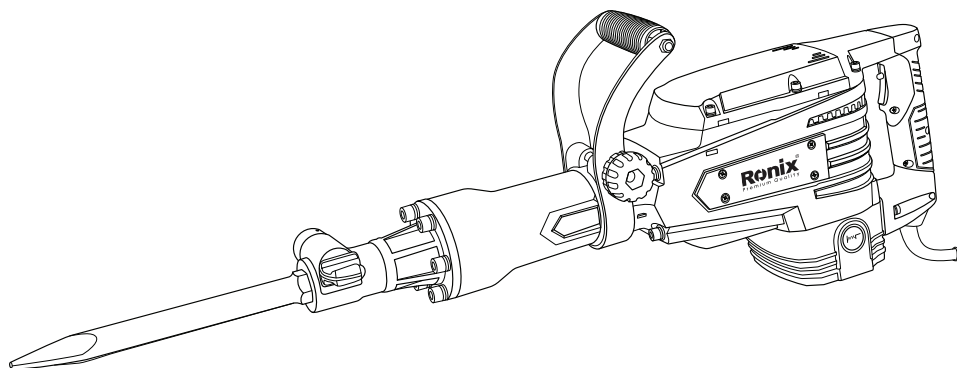

SPECIFICATIONS

Model	2816L
Rated Voltage /Frequency	220-240V~50/60HZ
Rated Power	1600W
Strike Per Min	1500min-1
Impact Energy	46J
Tool Holder	HEX30

PARTS LIST

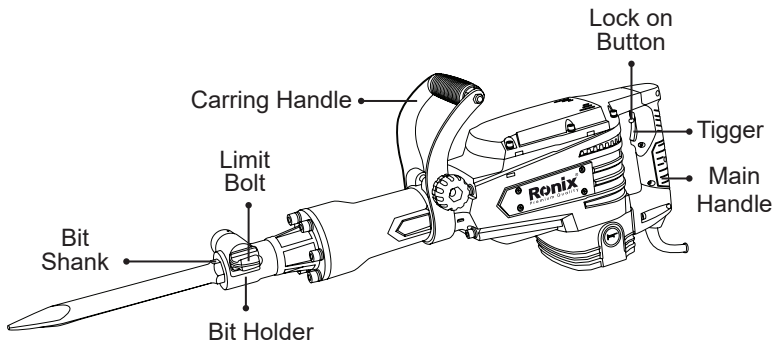

GENERAL POWER TOOL SAFETY

WARNING!

Read all safety warnings and all instructions. Failure to follow the warnings and instructions may result in electric shock, fire and/or serious injury.

Save all warnings and instructions for future reference.

The term “power tool” in the warnings refers to your mains-operated (corded) power tool or battery-operated (cordless) power tool.

WORK AREA SAFETY

- a) Keep work area clean and well lit. Cluttered or dark areas invite accidents.
- b) Do not operate power tools in explosive atmospheres, such as in the presence of flammable liquids, gases or dust. Power tools create sparks which may ignite the dust or fumes.
- c) Keep children and bystanders away while operating a power tool. Distractions can cause you to lose control.

ELECTRICAL SAFETY

- a) Power tool plugs must match the outlet. Never modify the plug in any way. Do not use any adapter plugs with earthed (grounded) power tools. Unmodified plugs and matching outlets will reduce risk of electric shock.
- b) Avoid body contact with earthed or grounded surfaces, such as pipes, radiators, ranges and refrigerators. There is an increased risk of electric shock if your body is earthed or grounded.
- c) Do not expose power tools to rain or wet conditions. Water entering a power tool will increase the risk of electric shock.
- d) Do not abuse the cord. Never use the cord for carrying, pulling or unplugging the power tool. Keep cord away from heat, oil, sharp edges or moving parts. Damaged or entangled cords increase the risk of electric shock.
- e) When operating a power tool outdoors, use an extension cord suitable for outdoor use. Use of a cord suitable for outdoor use reduces the risk of electric shock.
- f) If operating a power tool in a damp location is unavoidable, use a residual current device (RCD) protected supply. Use of an RCD reduces the risk of electric shock.

PERSONAL SAFETY

- a) Stay alert, watch what you are doing and use common sense when operating a power tool. Do not use a power tool while you are tired or under the influence of drugs, alcohol or medication. A moment of inat-

tention while operating power tools may result in serious personal injury.

b) Use personal protective equipment. Always wear eye protection. Protective equipment such as dust mask, non-skid safety shoes, hard hat, or hearing protection used for appropriate conditions will reduce personal injuries.

c) Prevent unintentional starting. Ensure the switch is in the off-position before connecting to power source and/or battery pack, picking up or carrying the tool.

Carrying power tools with your finger on the switch or energizing power tools that have the switch on invites accidents.

d) Remove any adjusting key or wrench before turning the power tool on. A wrench or a key left attached to a rotating part of the power tool may result in personal injury.

e) Do not overreach. Keep proper footing and balance at all times. This enables better control of the power tool in unexpected situations.

f) Dress properly. Do not wear loose clothing or jewellery. Keep your hair, clothing and gloves away from moving parts. Loose clothes, jewellery or long hair can be caught in moving parts.

g) If devices are provided for the connection of dust extraction and collection facilities, ensure these are connected and properly used. Use of dust collection can reduce dust-related hazards.

POWER TOOL USE AND CARE

a) Do not force the power tool. Use the correct power tool for your application. The correct power tool will do the job better and safer at the rate for which it was designed.

b) Do not use the power tool if the switch does not turn it on and off. Any power tool that cannot be controlled with the switch is dangerous and must be repaired.

c) Disconnect the plug from the power source and/or the battery pack from the power tool before making any adjustments, changing accessories, or storing power tools. Such preventive safety measures reduce the risk of starting the power tool accidentally.

- d) Store idle power tools out of the reach of children and do not allow persons unfamiliar with the power tool or these instructions to operate the power tool. Power tools are dangerous in the hands of untrained users.
- e) Maintain power tools. Check for misalignment or binding of moving parts, breakage of parts and any other condition that may affect the power tools operation. If damaged, have the power tool repaired before use. Many accidents are caused by poorly maintained power tools.
- f) Keep cutting tools sharp and clean. Properly maintained cutting tools with sharp cutting edges are less likely to bind and are easier to control.
- g) Use the power tool, accessories and tool bits etc. in accordance with these instructions, taking into account the working conditions and the work to be performed. Use of the power tool for operations different from those intended could result in a hazardous situation.

SERVICE

Have your power tool serviced by a qualified repair person using only identical replacement parts. This will ensure that the safety of the power tool is maintained.

SAFETY REGULATIONS

Please read the following instructions first before turning on power:

- 1) The working site shall be neat, operating field also requires a neat environment; sufficient illumination; cluttered or scattered things around may be dangerous;
- 2) The operator shall wear the appropriate clothing, do not wear the gauze glove and spacious clothes, etc., so as to prevent possible personal injuries caused by being caught in the rotating parts of machine. It is suggested to wear insulation shoes for outdoors operation.
- 3) Concentrated on the operation, maintains the balance of your body and holds the handle with two hands, so as to prevent the possible machine jumping during the notching work and affect the operation effect.
- 4) Do not let other people approach the operation; unauthorized access

is not permitted on the working site except the operating personnel;

5) As for the fixing work, if it is applicable to be notched on the surface of movable parts, the tool shall be fixed.

6) Avoid implementing the operation on the water and oil surface or the site arranged with wire cable. Do not damage the wire cable and avoid the water or oil entering into electric appliances of motor or switch, etc.

7) Do not use in following area: it is prohibited to use in special circumstance of moist heat, snowy, explosive or corrosive gas area.

8) Correctly use the plug; do not exchange the plug arbitrarily; do not insert the plug that directly connected with the bare conductor into socket.

9) Do not connect the power cord arbitrarily; It is prohibited to joint or exchange the length power arbitrarily; do not move the unit by pulling the power cord; do not contact the power cord with the power source and oil materials for preventing the phenomena of the damages of cable abrasion and shears broken.

10) To disconnect the plug promptly; disconnect the plug in case of the machine is idle or replacing the cutting tool and components, so as to prevent the electric shock.

OPERATION AND MAINTENANCE

1) Chisel bits and drill bits may be flung out of the machine accidentally and cause serious injury:

2) Before starting to work, always check that the chisel or drill bit is properly locked in the chuck.

3) Examine the chuck regularly for signs of wear or damage.

4) Never start up a hammer tool until it pressed against a work piece (wall, ceiling, etc.).

5) When you are finished, unplug the hammer drill from the electric supply and remove the chisel or drill bit from the machine.

6) Always disconnect the hammer drill from the electric supply before

you change a chisel or drill bit.

7) Protect your eyes and other workers from flying particles and splinters.

Wear an eye protection!

8) Wear work gloves to protect fingers from bruising and grazing.

9) Vibrations can injure the hand-arm system. Keep exposure to vibrations as short as possible.

10) Always lead the mains cable away backwards from the device.

11) Store the device where it is inaccessible to children.

12) When carrying out work, always hold the device with both hands and ensure that you have a stable standing position.

DESCRIPTION OF SYMBOLS





The rating plate on your tool may show certain symbols.



These represent important information about the product or instructions on its use.

READ AND SAVE ALL INSTRUCTIONS FOR FUTURE USE

ASSEMBLY

CARRYING HANDLE

	Conforms to relevant safety standards.
	Read the instruction manual.
	Wear hearing protection.
	Wear eye protection.

	Wear respiratory protection.
	Class II device .This device must not be earthed.
	Do not dispose of old appliances with domestic rubbish.

The carrying handle can be turned to any position. Loosen the hand wheel, turn the carrying handle around the machine axis to the desired position and tighten the inner hex bolt again.

INSTALL BIT

WARNING!

Before any work on the machine itself, pull the mains plug out of socket.

- Clean the bit shank and apply a light coat of grease.
- Pull out the limit bolt and turn it 180° in anticlockwise direction.
- Allow the limit bolt to latch again.
- Insert the bit into the bit holder to the stop. The groove of the bit shank must face upward.
- Pull out the limit bolt and turn it 180° in clockwise direction.
- Allow the limit bolt to latch again.
- Check the latching by pulling the bit.

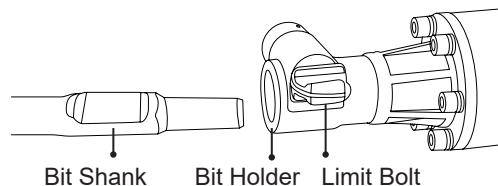

SWITCHING ON AND OFF

To start the machine, press the trigger, while pressing the lock on button, the machine will continuous working.

For low temperatures, the machine reaches the full impact rate only

after a certain time. This start-up time can be shortened by striking the chisel in the machine against the floor one time. To save energy, only switch the power tool on when using it.

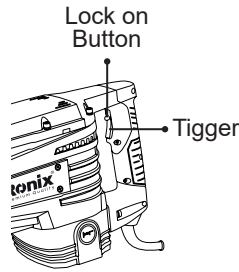

SHARPENING CHISELS

Good results are only achieved with sharp chisels; therefore, sharpen the chiselling tools in good time. This ensures a long service life of the tools and good working performance.

RE-SHARPENING

Sharpen chiselling tools using grinding wheels (e.g. Ceramic bonded corundum wheel) with a steady supply of water. Reference values are shown in the figure. Take care that no annealing coloration appears on the cutting edges; this impairs the hardness of the chiselling tools. For forging, heat the chisel to between 850 and 1050 °C (bright red to yellow). For hardening, heat the chisel to approx. 900°C and quench in oil. Then anneal in an oven for approx. one hour at 320°C.

MAINTENANCE

- Remove the mains plug from the socket before carrying out any work on the device.
- Keep your machine clean at all times.
- Never use caustic agents to clean the plastic parts.
- At the end of your work, to prevent dust deposits you should use compressed air (max. 3 bar) to clean out the ventilation slots.

- Check the carbon brushes regularly (dirty or worn carbon brushes result in excessive sparking and speed faults) and replaced by an authorized specialist or after-sales service organization. (two pairs of carbon brush shall be replaced at the same time).

RECYCLING



Meaning of crossed - out wheeled dustbin:

Do not dispose of electrical appliances as unsorted municipal waste, use separate collection facilities. Contact you local government for information regarding the collection systems available. If electrical appliances are disposed of in landfills or dumps, hazardous substances can leak into the groundwater and get into the food chain, damaging your health and well-being.



www.ronixtools.com