

**Ronix**<sup>®</sup>  
Premium Quality

**ELEKTRISCHE BOHRMASCHINE  
2107A**

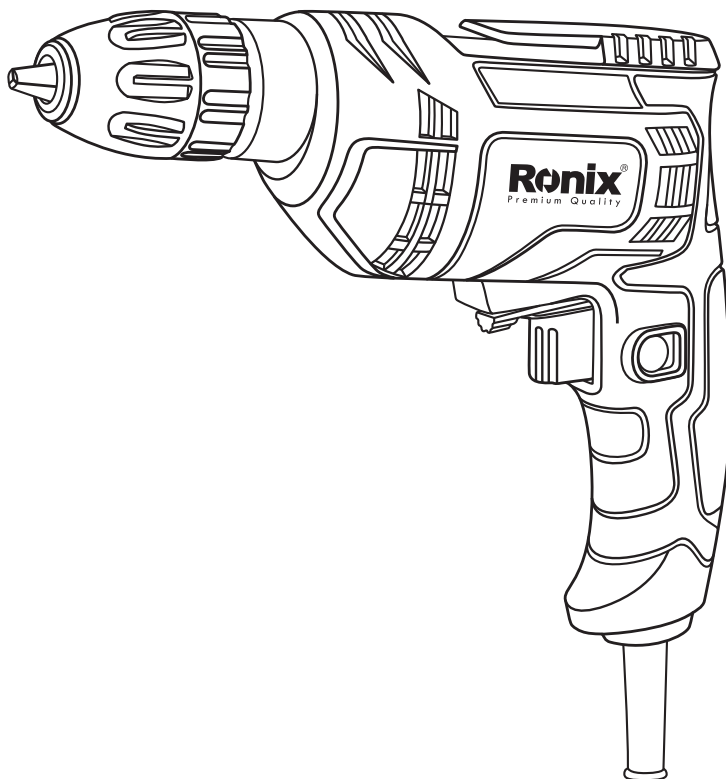

[www.ronixtools.com](http://www.ronixtools.com)



## TECHNISCHE SPEZIFIKATIONEN

Modell	<b>2107A</b>
Nennleistung	450W
Nennspannung	220-240V~50/60Hz
Leerlaufdrehzahl	0-4300/min <sup>-1</sup>
Bohrfutterkapazität	0.6-6.5mm
Max. Bohrdurchmesser in Stahl	6.5mm
Max. Bohrdurchmesser in Holz	20mm
ZUBEHÖR	Bohrfutterschlüssel 1 Stk. Kohlebürsten 1 paar

## WERKZEUGTEILE

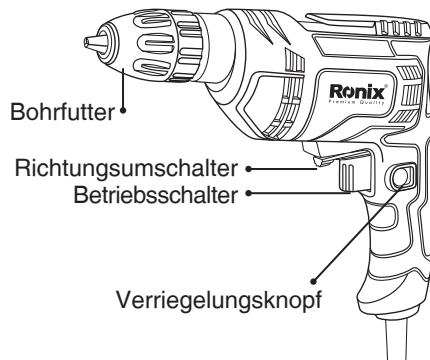

## SICHERHEITSHINWEISE

### **! WARNUNG!**

Lesen Sie alle Anweisungen. Das Nichtbefolgen aller nachstehend aufgeführten Anweisungen kann zu einem elektrischen Schlag, Feuer und/oder schweren Verletzungen führen. Der Begriff "Elektrowerkzeug" in allen nachstehenden Warnhinweisen bezieht sich auf Ihr netzbetriebenes (kabelgebundenes) Elektrowerkzeug.

## **ARBEITSBEREICH**

- a) Halten Sie den Arbeitsbereich sauber und gut beleuchtet. Unordentliche und dunkle Bereiche führen zu Unfällen.
- b) Betreiben Sie Elektrowerkzeuge nicht in explosionsgefährdeten Umgebungen, wie in der Nähe von brennbaren Flüssigkeiten, Gasen oder Staub. Elektrowerkzeuge erzeugen Funken, die den Staub oder die Dämpfe entzünden können.
- c) Halten Sie Kinder und Zuschauer fern, während Sie ein Elektrowerkzeug benutzen. Ablenkungen können dazu führen, dass Sie die Kontrolle verlieren.

## **ELEKTRISCHE SICHERHEIT**

- a) Stecker des Elektrowerkzeugs müssen zur Steckdose passen. Verändern Sie den Stecker in keiner Weise. Verwenden Sie keine Adapterstecker mit geerdeten Elektrowerkzeugen. Unveränderte Stecker und passende Steckdosen verringern das Risiko eines elektrischen Schlags.
- b) Vermeiden Sie Körperkontakt mit geerdeten oder Oberflächen wie Rohren, Heizkörpern, Herden und Kühlschränken. Es besteht ein erhöhtes Risiko eines elektrischen Schlags, wenn Ihr Körper geerdet ist.
- c) Setzen Sie Elektrowerkzeuge nicht Regen oder nassen Bedingungen aus. Das Eindringen von Wasser in ein Elektrowerkzeug erhöht das Risiko eines elektrischen Schlags.
- d) Missbrauchen Sie das Kabel nicht. Verwenden Sie das Kabel niemals zum Tragen, Ziehen oder Abziehen des Elektrowerkzeugs. Halten Sie das Kabel von Hitze, Öl, scharfen Kanten oder beweglichen Teilen fern. Beschädigte oder verhedderte Kabel erhöhen das Risiko eines elektrischen Schlags.
- e) Wenn Sie ein Elektrowerkzeug im Freien betreiben, verwenden Sie ein Verlängerungskabel, das für den Außenbereich geeignet ist. Die Verwendung eines für den Außenbereich geeigneten Kabels verringert das Risiko eines elektrischen Schlags.

## **PERSÖNLICHE SICHERHEIT**

- a) Bleiben Sie aufmerksam, achten Sie darauf, was Sie tun, und verwenden Sie gesunden Menschenverstand, wenn Sie ein Elektrowerkzeug bedienen. Verwenden Sie kein Elektrowerkzeug, wenn Sie müde sind oder unter dem Einfluss von Drogen, Alkohol oder Medikamenten stehen. Ein Moment der Unaufmerksamkeit beim Bedienen von Elektrowerkzeugen kann zu schweren Verletzungen führen.
- b) Verwenden Sie Schutzausrüstung. Tragen Sie immer Augenschutz. Schutzausrüstung wie Staubmaske, rutschfeste Sicherheitsschuhe, Schutzhelm oder Gehörschutz, die unter den entsprechenden Bedingungen verwendet werden, verringern Verletzungen.
- c) Vermeiden Sie unbeabsichtigtes Starten. Stellen Sie sicher, dass der Schalter in der Aus-Position ist, bevor Sie das Elektrowerkzeug anschließen. Das Tragen von Elektrowerkzeugen mit dem Finger am Schalter oder das Einstecken von Elektrowerkzeugen, die den Schalter eingeschaltet haben, führt zu Unfällen.
- d) Entfernen Sie alle Einstellschlüssel oder Schraubenschlüssel, bevor Sie das Elektrowerkzeug einschalten. Ein Schlüssel oder Schraubenschlüssel, der an einem rotierenden Teil des Elektrowerkzeugs angebracht ist, kann zu Verletzungen führen.
- e) Überstrecken Sie sich nicht. Halten Sie immer festen Stand und Gleichgewicht. Dies ermöglicht eine bessere Kontrolle des Elektrowerkzeugs in unerwarteten Situationen.
- f) Ziehen Sie sich angemessen an. Tragen Sie keine lose Kleidung oder Schmuck. Halten Sie Haare, Kleidung und Handschuhe von beweglichen Teilen fern. Lose Kleidung, Schmuck oder lange Haare können von beweglichen Teilen erfasst werden.
- g) Wenn Vorrichtungen zum Anschluss von Staubabsaug und sammelvorrichtungen vorhanden sind, stellen Sie sicher, dass diese angeschlossen und ordnungsgemäß verwendet werden. Die Verwendung dieser Vorrichtungen kann staubbedingte Gefahren verringern.

## **VERWENDUNG UND PFLEGE DES ELEKTROWERKZEUGS**

a) Erzwingen Sie das Elektrowerkzeug nicht. Verwenden Sie das richtige Elektrowerkzeug für Ihre Anwendung. Das richtige Elektrowerkzeug erledigt die Arbeit besser und sicherer in der Geschwindigkeit, für die es ausgelegt ist.

b) Verwenden Sie das Elektrowerkzeug nicht, wenn der Schalter es nicht ein- und ausschalten kann. Jedes Elektrowerkzeug, das nicht mit dem Schalter gesteuert werden kann, ist gefährlich und muss repariert werden.

c) Trennen Sie den Stecker von der Stromquelle, bevor Sie Einstellungen vornehmen, Zubehör wechseln oder Elektrowerkzeuge lagern. Solche vorbeugenden Sicherheitsmaßnahmen verringern das Risiko, dass das Elektrowerkzeug versehentlich gestartet wird.

d) Bewahren Sie unbenutzte Elektrowerkzeuge außerhalb der Reichweite von Kindern auf und lassen Sie Personen, die mit dem Elektrowerkzeug oder diesen Anweisungen nicht vertraut sind, das Elektrowerkzeug nicht bedienen. Elektrowerkzeuge sind in den Händen ungeschulter Benutzer gefährlich.

e) Warten Sie Elektrowerkzeuge. Überprüfen Sie auf Fehlausrichtung oder Verklemmen von beweglichen Teilen, Bruch von Teilen und jede andere Bedingung, die den Betrieb des Elektrowerkzeugs beeinträchtigen könnte. Wenn beschädigt, lassen Sie das Elektrowerkzeug vor der Verwendung reparieren. Viele Unfälle werden durch schlecht gewartete Elektrowerkzeuge verursacht.

f) Halten Sie Schneidwerkzeuge scharf und sauber. Gut gewartete Schneidwerkzeuge mit scharfen Schneidkanten sind weniger wahrscheinlich zu verklemmen und leichter zu kontrollieren.

g) Verwenden Sie das Elektrowerkzeug, Zubehör und Werkzeugbits usw. gemäß diesen Anweisungen und in der Weise, die für den speziellen Typ des Elektrowerkzeugs vorgesehen ist, unter Berücksichtigung der Arbeitsbedingungen und der auszuführenden Arbeit. Die Verwendung des Elektrowerkzeugs für andere als die vorgesehenen Anwendungen kann zu gefährlichen Situationen führen.

## **SERVICE**

a) Lassen Sie Ihr Elektrowerkzeug von einer qualifizierten Reparaturperson warten und verwenden Sie nur identische Ersatzteile. Dies stellt sicher, dass die Sicherheit des Elektrowerkzeugs erhalten bleibt.

Zusätzliche Sicherheitshinweise für Ihre Bohrmaschine

- 1) Tragen Sie immer Gehörschutz bei der Verwendung einer elektrischen Bohrmaschine. Lärmbelastung kann zu Hörverlust führen.
- 2) Tragen Sie immer Augenschutz bei der Verwendung der Schlagbohrmaschine.
- 3) Verwenden Sie immer die mit dem Werkzeug gelieferten Zusatzgriffe. Verlust der Kontrolle kann zu Verletzungen führen.
- 4) Überprüfen Sie immer Wände und Decken, um versteckte Stromkabel und Rohre zu vermeiden. Ein Metalldetektor kann verwendet werden.
- 5) Starten Sie die Bohrmaschine nicht mit dem Spanschlüssel im Bohrfutter.
- 6) Stellen Sie sicher, dass der Netzschalter nicht „ein“ ist, bevor Sie das Werkzeug einstecken. Schalten Sie immer aus, bevor Sie das Werkzeug ablegen.
- 7) Halten Sie Ihre Schlagbohrmaschine fest mit beiden Händen.
- 8) Stellen Sie sicher, dass alle Bohrer fest im Bohrfutter sitzen.
- 9) Verwenden Sie keine beschädigten oder abgenutzten Bohrer.
- 10) Verwenden Sie Klemmen oder einen Schraubstock, um das Werkstück zu halten, wenn möglich.

Doppelte Isolierung

Das Werkzeug ist doppelt isoliert. Das bedeutet, dass alle äußeren Metallteile elektrisch von der Netzstromversorgung isoliert sind. Dies wird durch Isolationsbarrieren zwischen den elektrischen und mechanischen Komponenten erreicht, wodurch es unnötig wird, das Werkzeug zu erden.

## **WICHTIG**

Stellen Sie sicher, dass Ihre Netzspannung mit der Spannung auf dem Typenschild Ihres Werkzeugs übereinstimmt. Entfernen Sie den Netzstecker aus der Steckdose, bevor Sie Einstellungen oder Wartungsarbeiten durchführen.

## SYMBOLS

 Lesen Sie das Handbuch

 Warnung

 Augenschutz tragen

 Gehörschutz tragen

 WEEE-Kennzeichnung

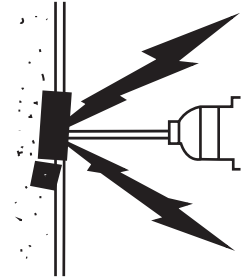

## WARTUNG UND FEHLERSUCHE

### ARBEITSHINWEISE FÜR IHRE BOHRMASCHINE

- 1) Bohren in Stahl: HSS-Bohrer sollten immer zum Bohren in Stahl mit niedriger Geschwindigkeit verwendet werden.
- 2) Schrauben: Verwenden Sie eine niedrige Geschwindigkeit, um Schrauben einzudrehen oder zu entfernen.
- 3) Vorbohrungen: Beim Bohren eines großen Lochs in hartem Material (z. B. Stahl) empfehlen wir, zuerst ein kleines Vorbohrloch zu bohren, bevor Sie einen großen Bohrer verwenden.
- 4) Motor kühlen: Wenn Ihr Elektrowerkzeug zu heiß wird, stellen Sie die Geschwindigkeit auf Maximum und lassen Sie es 2-3 Minuten im Leerlauf laufen, um den Motor zu kühlen.

### WARTUNG

- 1) Verwenden Sie niemals Wasser oder chemische Reiniger, um Ihr Elektrowerkzeug zu reinigen. Wischen Sie es mit einem trockenen Tuch ab.
- 2) Lagern Sie Ihr Elektrowerkzeug immer an einem trockenen Ort.
- 3) Halten Sie die Lüftungsschlitze des Motors sauber.
- 4) Wenn Sie Funken in den Lüftungsschlitzen sehen, ist dies normal



und wird Ihr Elektrowerkzeug nicht beschädigen.

5) Wenn das Netzkabel beschädigt ist, muss es durch ein spezielles Kabel oder eine spezielle Baugruppe ersetzt werden, die vom Hersteller oder dessen Kundendienst erhältlich ist.

## **FEHLERSUCHE**

1) Wenn Ihre Bohrmaschine nicht funktioniert, überprüfen Sie den Strom an der Netzsteckdose.

2) Wenn die Bohrmaschine nicht richtig bohrt, überprüfen Sie den Bohrer auf Schärfe und ersetzen Sie ihn bei Abnutzung. Stellen Sie sicher, dass das Gerät auf Vorwärtsdrehung eingestellt ist.

3) Wenn ein Fehler nicht behoben werden kann, bringen Sie die Bohrmaschine zur Wartung zu qualifiziertem Reparaturpersonal.

# Ronix<sup>®</sup>

Premium Quality

## **ELECTRIC DRILL**

### **2107A**

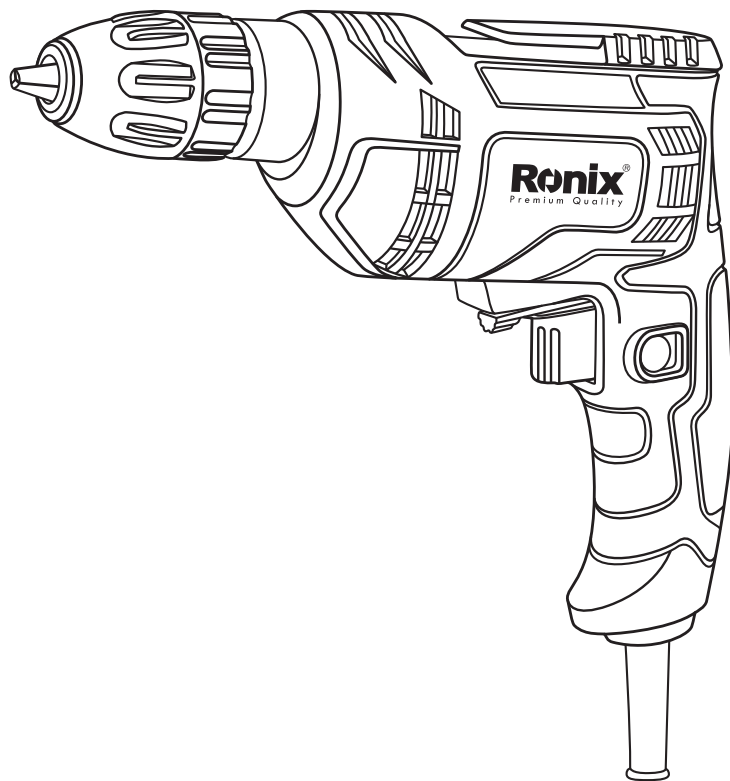

## TECHNICAL SPECIFICATIONS

Model No.	<b>2107A</b>
Rated power input	450W
Rated voltage	220-240V~50/60Hz
No-load speed	0-4300/min <sup>-1</sup>
Chuck capacity	0.6-6.5mm
Max. drilling in steel	6.5mm
Max. drilling in wood	20mm
Accessories	1) Chuck key 1pcs - 2) Carbon brushes 1set

## PART LIST

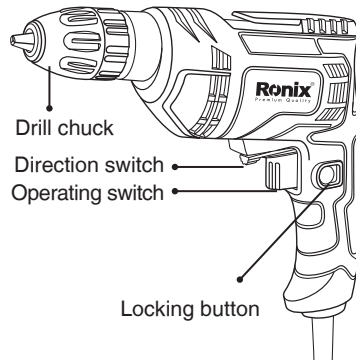

## SAFETY INSTRUCTIONS

### **! WARNING!**

Read all instructions Failure to follow all in structions listed below may result inelectric shock, fire and/or serious injury. The term “ power tool ” in all of the warnings listed below refers to your mains-operated (corded) power tool.

### **WORK AREA**

- a) Keep work area lean and we cluttered and dark areas invite accidents.
- b) Do not operate power tools in explosive atmospheres, such as in the presence of flammable liquids, gases or dust. Power tools create sparks

which may ignite the dust or fumes.

c) Keep children and bystanders away while operating a power tool. Distractions can cause you to lose control.

## **ELECTRICAL SAFETY**

a) Power tool plugs must match the outlet. Never modify the plug in any way. Do not use any adapter plugs with earthed (grounded) power tools. Unmodified plugs and matching outlets will reduce risk of electric shock, b) Avoid body contact with earthed or grounded surfaces such as pipes, radiators, ranges and refrigerators. There is an increased risk of electric shock if your body is earthed or grounded.

c) Do not expose power tools to rain or wet conditions.

Water entering a power tool will increase the risk of electric shock.

d) Do not abuse the cord. Never use the cord for carrying, pulling or unplugging the power tool. Keep cord away from heat, oil, sharp edges or moving parts. Damaged or entangled cords increase the risk of electric shock.

e) When operating a power tool outdoors, use an extension cord suitable for outdoor use. Use of a cord suitable for outdoor use reduces the risk of electric shock.

## **PERSONAL SAFETY**

a) Stay alert, watch what you are doing and use common sense when operating a power tool. Do not use a power tool while you are tired or under the influence of drugs, alcohol or medication. A moment of inattention while operating power tools may result in serious personal injury.

b) Use safety equipment. Always wear eye protection.

Safety equipment such as dust mask, non-skid safety shoes, hard hat, or hearing protection used for appropriate conditions will reduce personal injuries.

c) Avoid accidental starting. Ensure the switch is in the off-position before plugging.

Carrying power tools with your finger on the switch or plugging in power tools that have the switch on invites accidents.

- d) Remove any adjusting key or wrench before turning the power tool on. A wrench or a key to a rotating part of the power tool may result in personal injury.
- e) Do not overreach, Keep proper footing and balance at a times. This enables better control of the power tool in unexpected situations.
- f) Dress properly. Do not wear loose clothing or jewellery. Keep your hair, clothing and gloves away from moving parts Loose clothes, jewellery or long hair can be caught in moving parts.
- g) If devices are provided for the connection of dust extraction and collection facilities, ensure these are connected and properly used. Use of these devices can reduce dust related hazards

## **POWER TO USE AND CARE**

- a) Do not force the power tool Use the correct power tool for your application. The correct power tool will do the job better and safer at the rate for which it was designed.
- b) Do not use the power tool if the switch does not turn it on and off. Any power tool that cannot be controlled with the switch is dangerous and must be repaired.
- c) Disconnect the plug from the power source before making any adjustments changing accessories, or storing power tools. Such preventive safety measures reduce the risk of starting the power tool accidentally.
- d) Store idle power tools out of the reach of children and do not allow persons unfamiliar with the power tool or these instructions to operate the power tool. Power tools are dangerous in the hands of untrained users.
- e) Maintain power tools. Check for misalignment or binding of moving parts, breakage of parts and any other condition that may affect the power tools operation. If damaged, have the power tool repaired before use. Many accidents are caused by poorly maintained power tools.
- f) Keep cutting tools sharp and clean. Property maintained cutting tools with sharp cutting edges are less likely to bind and are easier to control.
- g) Use the power tool, accessories and tool bits etc., in accordance with these instructions and in the manner intended for the particular type of power too, taking into account the working conditions and the work to be

performed. Use of the power tool for operations different from intended could result in a hazardous situation.

## **SERVICE**

a) Have your power tool serviced by a qualified repair person using only identical replacement parts. This will ensure that the safety of the power tool is maintained.

Additional safety instructions for your drill

- 1) Always wear ear protectors with electric drill Exposure to noise can cause hearing loss.
- 2) Always wear eye protectors when using the impact drill.
- 3) Always use the auxiliary handles supplied with the tool Loss of control can cause personal injury.
- 4) Always check was and ceiling to avoid hidden power cables and pipes. A metal detector can be obtained.
- 5) Do not start the drill with the chuck key in chuck.
- 6) Make sure the power switch is not “on” before you plug in. Always switch off before you put your all down.
- 7) Hold your impact drill firmly in both hands.
- 8) Make sure all bit are tightened securely in chuck
- 9) Do not use damaged or worn dnbits.
- 10) Use clamps or a vice to hold workpiece. If possible.

Double insulation

The tool is double insulated. This means that all the external metal parts are electrically insulated from the mains power supply. This is done by placing insulation barriers between the electrical and mechanical components making it unnecessary for the tool to be earthed.

## **IMPORTANT**

Ensure your mains supply voltage is the same as your tool rating plate voltage.

Remove the mains plug from socket before carrying out any adjustment or servicing.

## SYMBOLS

-  Read the manual
-  Warning
-  Wear eye protection
-  Wear ear protection
-  WEEE marking

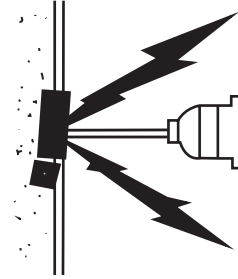

## INSTRUCTIONS FOR USE

### OPERATION

#### **WARNING!**

Before using your drill be sure to read the instruction manual carefully.

### INSERTING A TOOL INTO CHUCK

#### **WARNING!**

Before installing tool. remove mains plug from mains supply Remove chuck key from key storage tab at base of drill handle place key into chuck, turn key anti-clockwise to undo/loosen chuck, inset drill/tool and firmly tighten chuck by turning key clockwise. Remove key and replace in storage tab at base of drill handle.

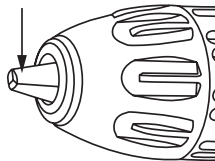

## OPERATING THE ON/OFF SWITCH

Press the on/off switch in for operation, release switch to stop. If you wish to use the drill continuously the switch lock button can be pushed in after the on/off switch has been depressed. To release the lock button simply depress on/off switch fully, the button will automatically release.

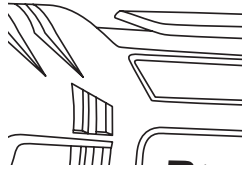

## VARIABLE SPEED CONTROL SELECTOR

The maximum speed can be altered by turning the variable speed control. Turn clock wise to increase and anti-clockwise to decrease speed. The speed of the drill varies with the amount of pressure applied to the on/off switch, i.e. more pressure for higher speed.

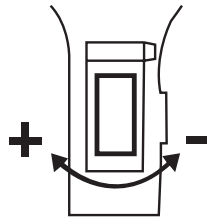

## CHANGING ROTATIONAL DIRECTION

To change the rotational direction, push the forward/reverse selector switch on your drill.

### **NOTE:**

Never move the forward/reverse switch while the drill in operation or the on/off switch is locked as this will damage the drill.

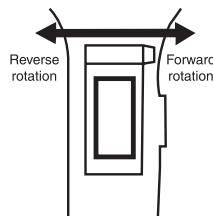



## **MAINTENANCE AND TROUBLESHOOTING**

### **WORKING HINTS FOR YOUR DRILL**

- 1) Drilling steel HSS drill bits should always be used for drilling steel with a lower speed.
- 2) Screw driving  
Use a low speed to drive in or remove screws.
- 3) Pilot holes When drilling a large hole in tough material (e. steel), we recommend drilling a small pilot hole first before using a large drill bit.
- 4) Cool the motor If your power tool becomes too hot, set the speed to maximum and run no load for 2-3 minutes to cool the motor.

### **MAINTENANCE**

- 1) Never use water or chemical cleaners to clean your power tool Wipe clean with a dry cloth.
- 2) Always store your power tool in a dry place.
- 3) Keep the motor ventilation slots clean.
- 4) If you see some sparks flashing in the ventilation slots, this is normal and will not damage your power tool.
- 5) If the supply cord is damaged, it must be replaced by a special cord or assembly available from the manufacturer or its service agent.

### **TROUBLESHOOTING**

- 1) If your drill will not operate, check the power at the mains plug.
- 2) If the drill is not drilling properly, check the drill bit for sharpness, replace drill bit if worn, Check that the art is set to forward rotation for normal use.
- 3) If a fault can not be rectified return the drill to qualified repair personnel for service.

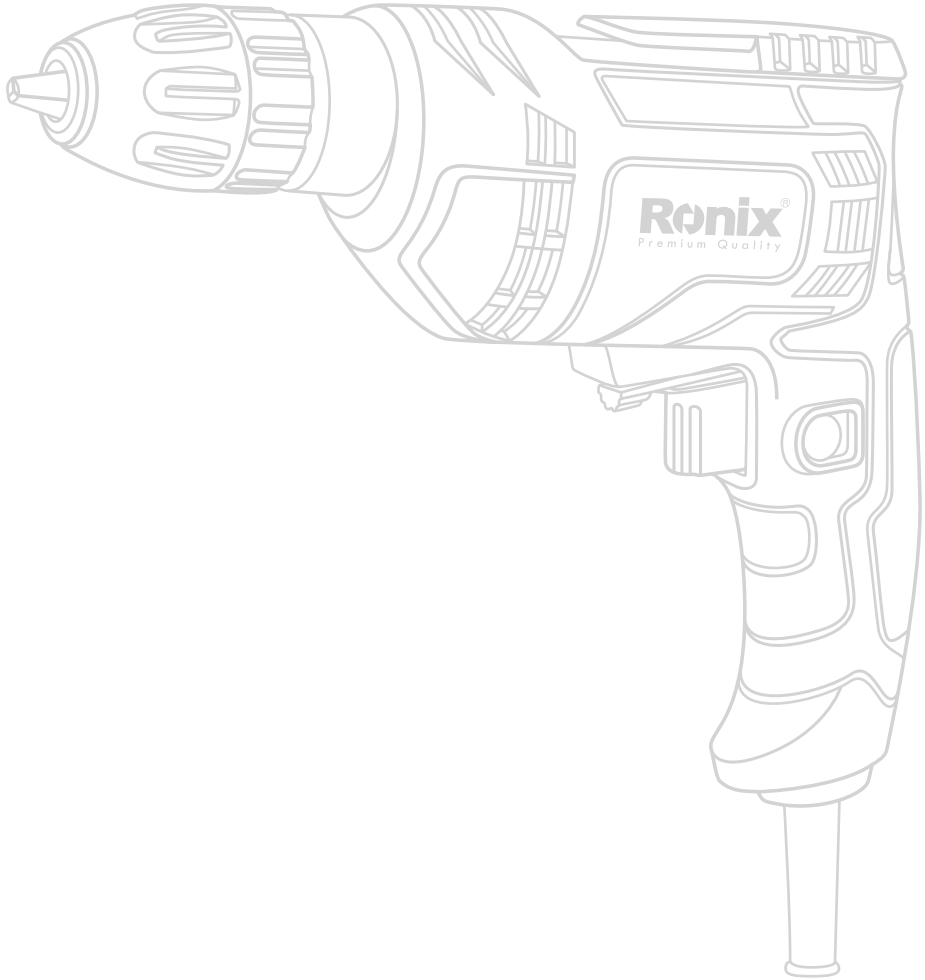





[www.ronixtools.com](http://www.ronixtools.com)